

TECHNISCHE DATEN

BLASMASCHINE	BBM	1-10 E/D	1-30 E	1-30 EL/D
Schließkraft	[kN]	180	400	400
SCHLIESSEINHEITEN	Anzahl	1/2	1	1/2
Formlänge (A) max.	[mm]	565	720	720
Formbreite (B) max.	[mm]	540	650	740
Formtiefe (C)	[mm]	2x180	2x250	2x250
Öffnungsweg (D)	[mm]	320	400	400
PRODUKTIONSMÖGLICHKEITEN				
1-fach (Volumen)	[Liter]	10	30	40
2-fach (Volumen)	[Liter]	5	10	10
EXTRUDER				
RHF	[L/D]	70/33	90/33	110/33
Antriebsleistung	[kW]	47	60	126
Durchsatz HDPE (max.)	[kg/h]	250	400	600
Durchsatz HMPE (max.)	[kg/h]	150	250	450
MASSE UND GEWICHTE				
Länge	[mm]	5700/6000	6200	6200/7000
Breite	[mm]	3200/6000	3800	4000/7000
Höhe	[mm]	3800	4200	4200/4400
Gewicht	[t]	15/20	21	22/35

Alle Daten sind unverbindliche Richtwerte und nur zur Information. Keine Haftung für Fehler. Änderungen vorbehalten.

HAUPTMERKMALE

- Elektrische Ein- und Doppelstationen-Extrusionsblasanlagen für Stapelkanister 5 bis 40 Liter
- Vollelektrische, geregelte Bewegungen für Form, Wagen, Blasdorne, Wanddicke
- 30 – 50 % Energieeinsparung gegenüber hydraulischen Maschinen
- Schließeinheit mit Artikelausgabe nach vorne, hinten, rechts oder links möglich
- Geringe Wartungskosten (kein Öl, Filter, Leckagen), kein Kühlenergiebedarf für Hydraulik
- Gut zugänglicher Produktions- und Wartungsbereich mit weit öffnenden Schutztüren
- BBM „BlowControl 2“ Bildschirmsteuerung mit Multi-Touch-Screen
- Remote-Betrieb für Tele-Service via Internet
- Neue Hochleistungsextruder für HMPE mit großem L/D-Verhältnis
- Beschichtete Extrusionsköpfe für optimale Rundumverteilung und schnelle Farbwechsel
- Einstellmöglichkeit für Formdickenausgleich, Schließkrafteinstellung direkt über Bildschirm
- Proportionalsteuerung für profilierte Blas- und Stützluft
- Optional: Mehrschicht, high-output (ho)-Version, Nachkühlstationen, externe Stanze, IML, Sichtstreifen, Zusatzhydraulik, PWDS, 2te Mündung, Schnellwechsellvorrichtungen

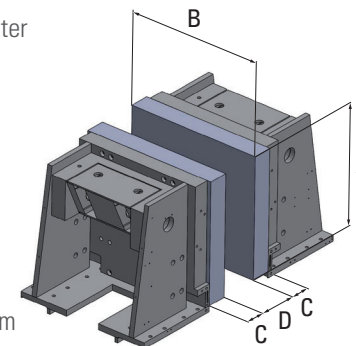

BBM 1-10E/D
BBM 1-30E
BBM 1-30EL/D

BBM Maschinenbau und Vertriebs GmbH

Dieselstr. 3 - 5
D-33449 Langenberg
Germany

Tel.: +49 (0) 52 48 82 38 - 0
Fax: +49 (0) 52 48 82 38 - 295

E-Mail: sales@bbm-germany.de
Web: www.bbm-germany.de

10/2016

