

TECHNISCHE DATEN

BLASMASCHINE	BBM	4-100D	6-100DL	8-100D	10-100D
Schließkraft	[kN]	180	240	300	400
SCHLIESSEINHEITEN					
Formlänge (A) max.	[mm]	465	465	490	620
Formbreite (B) max.	[mm]	540	740	890	1040
Formtiefe (C)	[mm]	2x180	2x180	2x180	2x180
Öffnungsweg (D)	[mm]	320	320	320	320
PRODUKTIONSMÖGLICHKEITEN					
2x2-fach (Volumen)	[Liter]	5	10	-	-
2x3-fach, Stichabstand	[mm]	170	240	280	340
2x4-fach, Stichabstand	[mm]	125	170	210	250
2x6-fach, Stichabstand	[mm]	-	115	140	170
2x8-fach, Stichabstand	[mm]	-	85	100	125
2x12-fach, Stichabstand	[mm]	-	-	70	85
EXTRUDER					
RHF	[L/D]	60/33	70/33	90/33	110/33
Durchsatz HDPE (max.)	[kg/h]	200	300	400	600
MASSE UND GEWICHTE					
Länge	[mm]	5700	6000	6200	6500
Breite	[mm]	6400	7000	7300	7600
Höhe	[mm]	3800	3800	4000	4200
Gewicht	[t]	20	30	35	40

Alle Daten sind unverbindliche Richtwerte und nur zur Information. Keine Haftung für Fehler. Änderungen vorbehalten.

HAUPTMERKMALE

- Elektrische Doppelstationen-Extrusionsblasanlage für Consumer Packaging
- Schließereinheit mit Artikelausgabe nach vorne, links und rechts oder hinten
- 30 – 50 % Energieeinsparung gegenüber hydraulischen Maschinen
- Geringe Wartungskosten (kein Öl, Filter, Leckagen), kein zusätzlicher Kühlungsbedarf
- Präzise Bewegungen - vom ersten Zyklus an
- Gut zugänglicher Produktions- und Wartungsbereich mit weit öffnenden Schutztüren
- Einstellmöglichkeit für Formdickenausgleich, Schließkrafteinstellung direkt über Bildschirm
- RHF-Hochleistungsextruder mit hohem L/D-Verhältnis für alle gängigen Polyolefine
- Extruder mit Schneckenausbau auch nach hinten
- Beschichtete Extrusionsköpfe für optimale Rundumverteilung und schnelle Farbwechsel
- BBM „BlowControl 2“ Bildschirmsteuerung mit Multi-Touch-Screen
- Proportionalsteuerung für profilierte Blas- und Stützluft
- Remote-Betrieb für Tele-Service via Internet
- Optional: Mehrschicht, Nachkühlstationen, IML, Sichtstreifen, Schnellwechselvorrichtungen

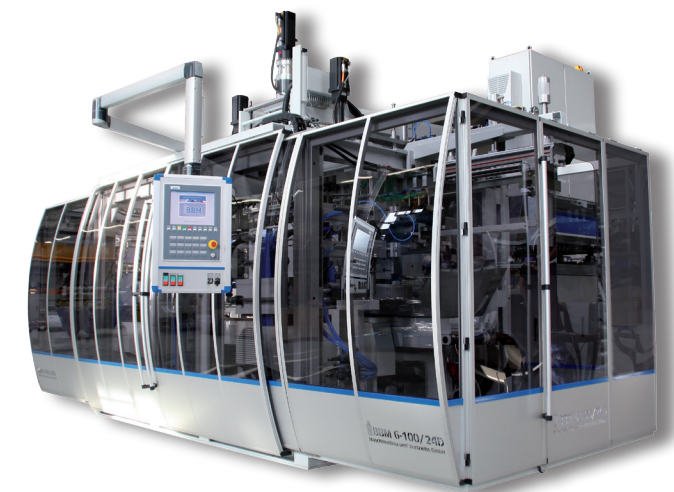
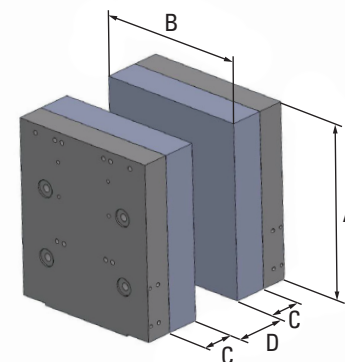

BBM 4-100D / 6-100DL
BBM 8-100D / 10-100D

BBM Maschinenbau und Vertriebs GmbH

Dieselstr. 3 - 5
D-33449 Langenberg
Germany

Tel.: +49 (0) 52 48 82 38 - 0
Fax: +49 (0) 52 48 82 38 - 295

E-Mail: sales@bbm-germany.de
Web: www.bbm-germany.de

10/2016